



 **schmidt**
a brand of aebi schmidt

Stratos D 4.0 - 6.0 m³

Esparcidor



La serie Stratos D es especialmente adecuada para el deshielo en lugares difíciles, como las regiones montañosas, y los esparcidores de 4,0 a 6,0 m³ pueden montarse en un Unimog o en un camión. Un sistema de silo de doble cámara permite aplicar diferentes materiales de esparcido simultáneamente, en diferentes proporciones de mezcla o por separado.

Lo más destacado

- Esparcido de **diferentes materiales simultáneamente**, en **diferentes proporciones de mezcla** o por separado
- Maniobrabilidad de primera clase gracias al **bajo centro de gravedad**
- Diseño modular probado con **muchas opciones**

Ventajas para usted

- **Una ventaja en términos de seguridad vial:** el diseño bajo y ancho del vehículo ofrece al conductor una visión trasera perfecta.
- **Utilización selectiva de los materiales de esparcido:** Junto con la moderna configuración de control, el sistema de distribución garantiza la mejor calidad de esparcido.
- **Máxima flexibilidad:** El diseño modular permite una adaptación óptima al vehículo portador y a las condiciones de uso.

Características de rendimiento

Concepto modular

Un diseño modular optimizado permite configuraciones individuales para hacer frente a cualquier tarea y condición. Una tolva de doble cámara consta de dos cámaras separadas, divididas 1/3:2/3, desde las que se pueden descargar diversos materiales de esparcido.

Sistemas de montaje y desmontaje

Los esparcidores de 4,0 a 6,0 m³ son aptos para una gran variedad de sistemas de desmontaje, incluyendo patas de desmontaje, sistemas de desmontaje Ro-Ro, sistemas de desmontaje de volquetes, sistemas de volquetes roll-off o montajes fijos.

Sistemas de dosificación y transporte

Un sistema de transportadores de doble tornillo garantiza un diseño de tolva especialmente plano y el máximo aprovechamiento de la anchura del vehículo. Los transportadores de tornillo de funcionamiento independiente y controlables directamente garantizan un esparcido flexible de los distintos materiales de esparcido, mientras que la inclinación en dos fases de los transportadores garantiza un vaciado uniforme. El motor hidráulico de alto par y accionamiento directo permite una puesta en marcha estable y segura.

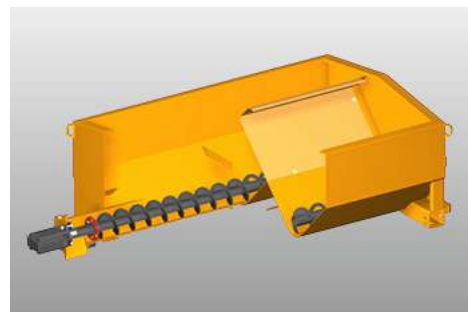

Equipo de prehumectación

El esparcidor está equipado con tanques de salmuera dispuestos lateralmente con un indicador de nivel de líquido y una bomba de salmuera con protección de funcionamiento en seco, mientras que una conexión Storz C en la parte trasera permite llenar y vaciar los tanques. Al conectar la salmuera (FS 30), el material seco se reduce automáticamente y los ajustes del sistema de distribución se optimizan en función del cambio de agente descongelante. El sistema alcanza un alto nivel de precisión, gracias a los sensores integrados para comparar el valor real con el valor objetivo de los lazos de control.

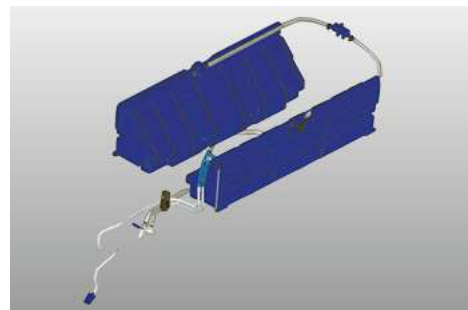

Sistema de distribución

La alta precisión de dosificación y los patrones de esparcido dinámico garantizan la seguridad en el tráfico rodado. Los discos de esparcido de alta calidad con un sistema de mezcla de 5 zonas garantizan una mezcla homogénea que se descarga dinámicamente como un chorro de expulsión agrupado para compensar el efecto del viento.

La tecnología de giro de los discos de esparcido permite ajustar el patrón de esparcido simétrico o asimétrico de forma manual o electrónica a través del panel de control. Esta técnica mantiene el tamaño del área de esparcido y consigue un patrón de esparcido definido con precisión, cuya anchura puede ajustarse de 2 a 10 m o de 3 a 12 m.



Opciones de accionamiento

El esparcidor suele ser accionado por el sistema hidráulico del vehículo portador, aunque existe un motor auxiliar diésel como opción.

Sistemas de información y control

La serie D se maneja con el sistema de control ES EvolutionLine, a través de mandos de control de fácil agarre y pulsadores iluminados, lo que garantiza que el conductor pueda concentrarse plenamente en el tráfico y las condiciones de la carretera. Los sistemas inteligentes ThermoLogic y Route Assistant hacen que el Stratos D sea aún más eficiente y eficaz a la hora de ahorrar los recursos.



Plataforma telemática IntelliOPS

Los esparcidores Stratos pueden conectarse a la plataforma IntelliOPS de Aebi Schmidt, que ofrece funciones completas de supervisión, selección, elaboración de informes y análisis. Permite una rápida evaluación del rendimiento mostrando los datos de la actividad de la máquina en directo en un mapa y utiliza los datos recopilados para proporcionar descripciones e informes detallados para optimizar las operaciones.

Producto relacionado

Stratos F 4.0 - 4.4 m³

Esparcidor



Stratos 4.0 - 12.0 m³

Esparcidor



Stratos 1.7 - 3.0 m³

Esparcidor



Datos técnicos

	Stratos D 40	Stratos D 50	Stratos D 60
Tolva			
Capacidad de la tolva	5.23 yd ³ *	6.54 yd ³ *	7.85 yd ³ *
Sistema transportador			
Sistema transportador	sinfín doble	sinfín doble	sinfín doble
Sistema de montaje/desmontaje			
Sistema de montaje y desmontaje	RoRo / Patas de desmontaje / Gancho elevador / Montado fijo	RoRo / Patas de desmontaje / Gancho elevador / Montado fijo	RoRo / Patas de desmontaje / Gancho elevador / Montado fijo
Sistema de transmisión			
Tipo de accionamiento	Hidráulica del vehículo / Accionamiento del motor	Hidráulica del vehículo / Accionamiento del motor	Hidráulica del vehículo / Accionamiento del motor
Sistema de control			
Sistema de control	ES	ES	ES
Dimensiones			
Anchura de la tolva	78.74 in*	78.74 in*	78.74 in*
Pesos			
Peso en vacío aprox.	2 696.25 lb*	2 786.64 lb*	2 890.26 lb*



© Aebi Schmidt Group
www.aebi-schmidt.com

Aebi Schmidt North America Inc.
Chilton, WI 53014, USA

Todos los derechos reservados. Los datos técnicos pueden cambiar. Las ilustraciones no son vinculantes. Sujeto a modificaciones y errores.

Document created on 12 FEB 2024

